

HUTTER DUMPER HD450

Hydraulischer Rundkipper

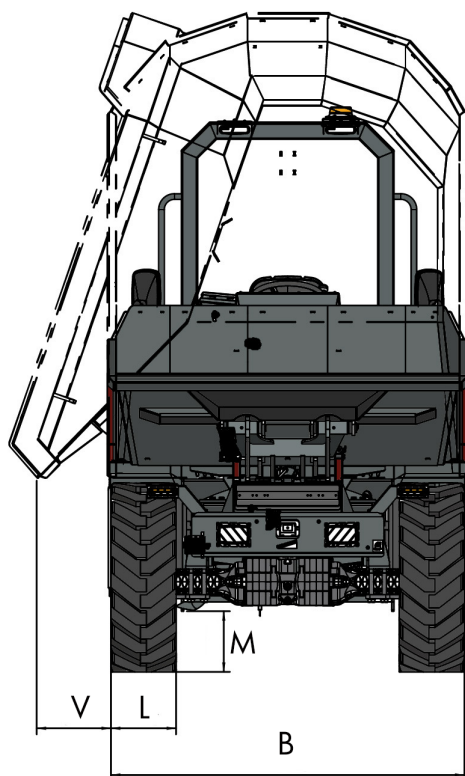
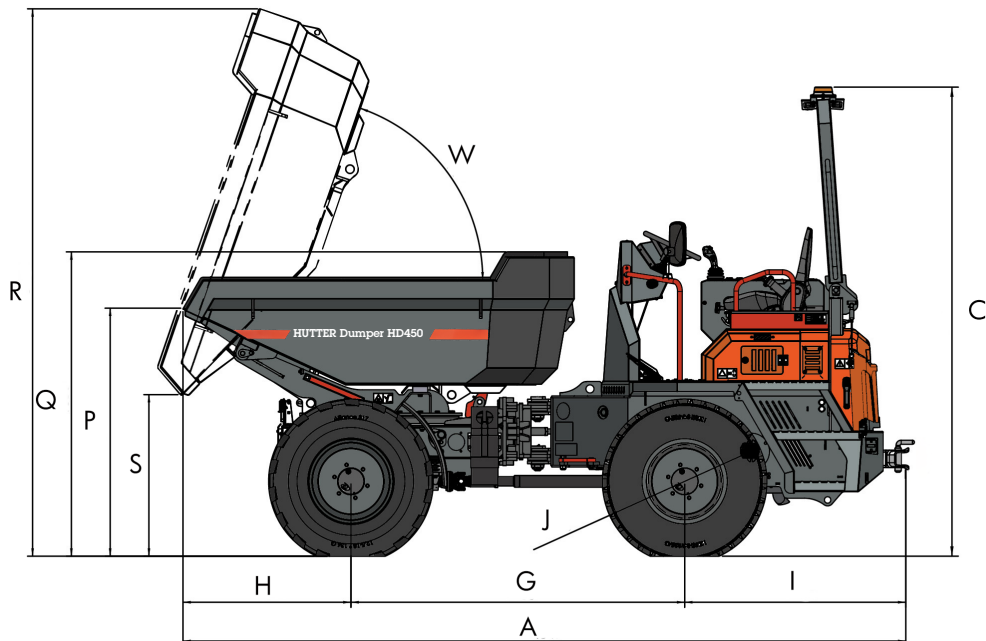

Abmessungen

A	4'350 mm
B	1'760 mm
C	2'820 mm
G	2'010 mm
H	1'010 mm
I	1'330 mm
J	990 mm
L	325 mm
M	300 mm
P	1'490 mm
Q	1'830 mm
R	3'290 mm
S	970 mm
V	370 mm
W	71°

Äusserer Wenderadius 4'720 mm

Gewicht

Leergewicht	3'475 kg
Nutzlast	4'500 kg

Mulde

Muldeninhalt gestrichen	1.9 m ³
Muldeninhalt gehäuft	2.6 m ³

HUTTER BAUMASCHINEN AG

9450 Altstätten SG
6034 Inwil LU
3380 Wangen a. Aare
1607 Palézieux

Transportstrasse 6
Industriestrasse 52
Stadthof 6
Rte de Granges 11

Tel. 071 757 86 70
Tel. 041 449 51 51
Tel. 032 636 03 60
Tel. 021 781 34 21

CHE-105.874.797 MWST
IBAN CH69 0483 5061 9850 8100 0
www.hutter-baumaschinen.ch
hutterag@hutter-baumaschinen.ch

09.02.26/DG

HUTTER DUMPER HD450

Hydraulischer Rundkipper mit Schutzdach

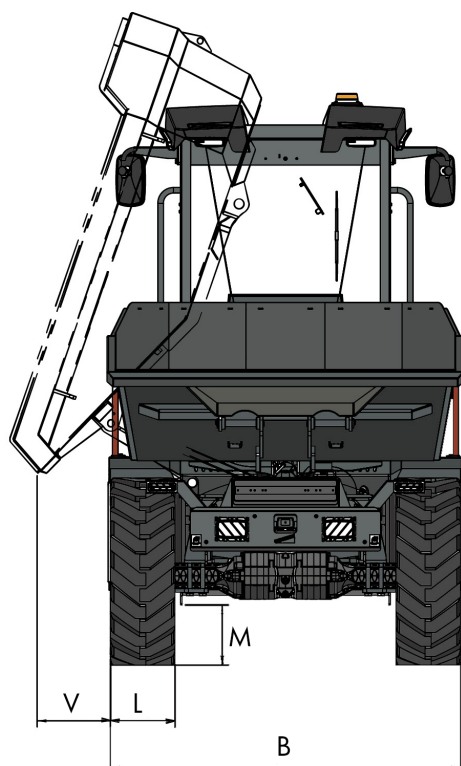
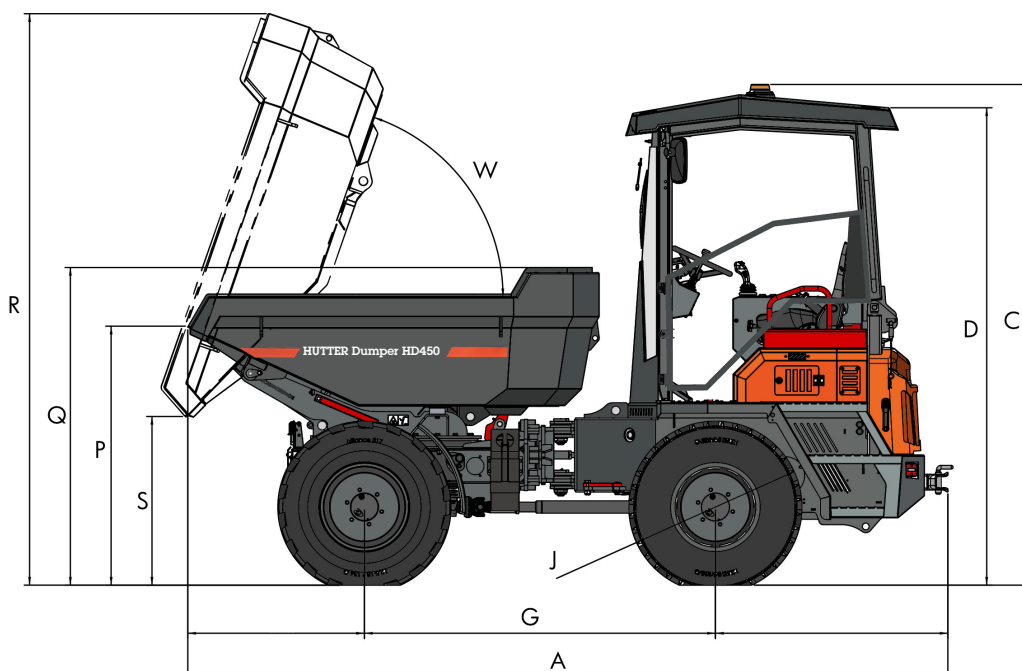

Abmessungen

A	4'350 mm
B	1'760 mm
C	2'880 mm
D	2'750 mm
G	2'010 mm
H	1'010 mm
I	1'330 mm
J	990 mm
L	325 mm
M	300 mm
P	1'490 mm
Q	1'830 mm
R	3'290 mm
S	970 mm
V	370 mm
W	71°

Äusserer Wenderadius 4'720 mm

Gewicht

Leergewicht	3'700 kg
Nutzlast	4'500 kg

Mulde

Muldeninhalt gestrichen	1.9 m ³
Muldeninhalt gehäuft	2.6 m ³

HUTTER BAUMASCHINEN AG

9450 Altstätten SG
6034 Inwil LU
3380 Wangen a. Aare
1607 Palézieux

Transportstrasse 6
Industriestrasse 52
Stadthof 6
Rte de Granges 11

Tel. 071 757 86 70
Tel. 041 449 51 51
Tel. 032 636 03 60
Tel. 021 781 34 21

CHE-105.874.797 MWST
IBAN CH69 0483 5061 9850 8100 0
www.hutter-baumaschinen.ch
hutterag@hutter-baumaschinen.ch

09.02.26/DG

HUTTER DUMPER HD450

Hydraulischer Rundkipper mit Vollkabine

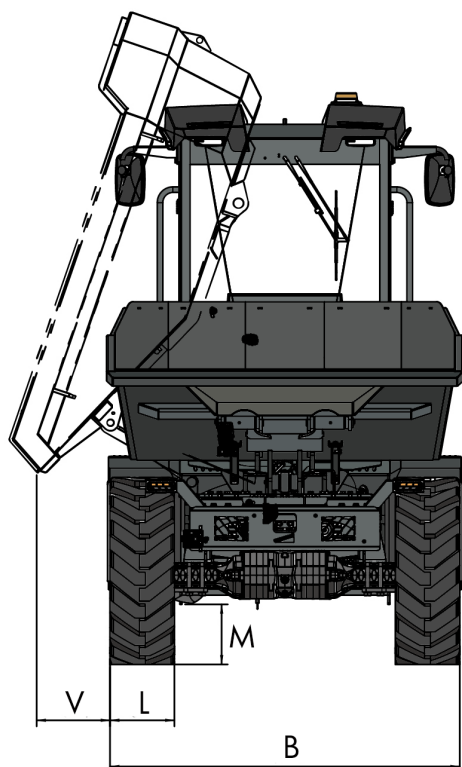
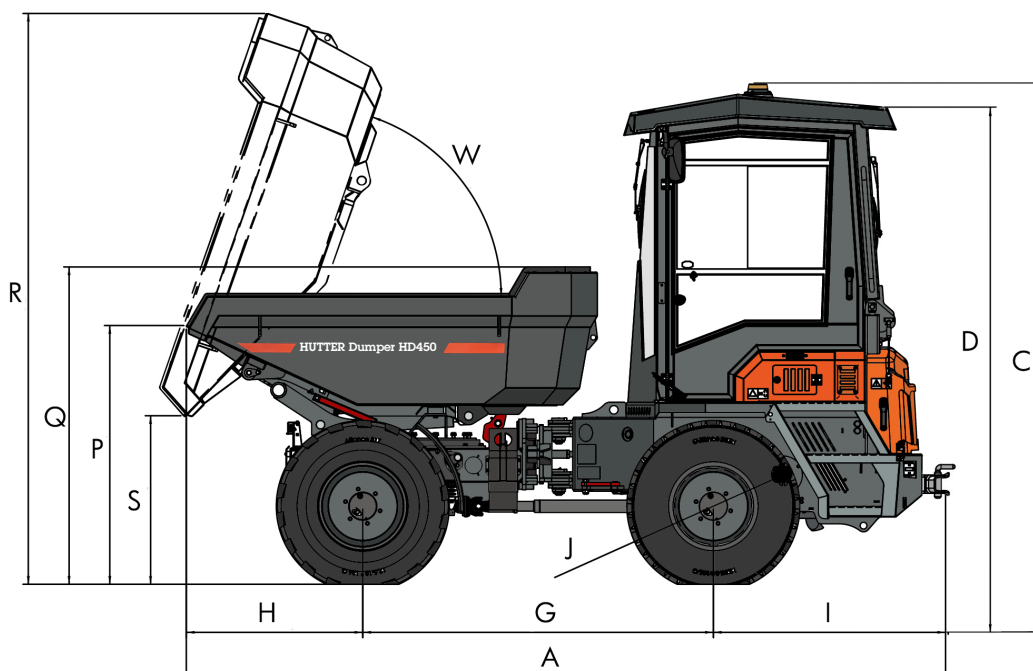

Abmessungen

A	4'350 mm
B	1'760 mm
C	2'880 mm
D	2'750 mm
G	2'010 mm
H	1'010 mm
I	1'330 mm
J	990 mm
L	325 mm
M	300 mm
P	1'490 mm
Q	1'830 mm
R	3'290 mm
S	970 mm
V	370 mm
W	71°

Äusserer Wenderadius 4'720 mm

Gewicht

Leergewicht	3'800 kg
Nutzlast	4'500 kg

Mulde

Muldeninhalt gestrichen	1.9 m ³
Muldeninhalt gehäuft	2.6 m ³

HUTTER BAUMASCHINEN AG

9450 Altstätten SG
6034 Inwil LU
3380 Wangen a. Aare
1607 Palézieux

Transportstrasse 6
Industriestrasse 52
Stadthof 6
Rte de Granges 11

Tel. 071 757 86 70
Tel. 041 449 51 51
Tel. 032 636 03 60
Tel. 021 781 34 21

CHE-105.874.797 MWST
IBAN CH69 0483 5061 9850 8100 0
www.hutter-baumaschinen.ch
hutterag@hutter-baumaschinen.ch

09.02.26/DG

HUTTER DUMPER HD450

Technische Daten

Highlights

- Kompakte Abmessungen und flache Bauform
- Sehr gutes Leistungsgewicht (kg/kW)
- Erweitertes Sichtfeld auf Vorderräder
- Optimierter Zugang zu täglichen Wartungspunkten
- Aufstieg ausserhalb des Gefahrenbereichs

Motor

Wassergekühlter 4-Zylinder Kubota-Dieselmotor	
Motorleistung	72PS / 53 kW bei 2'700 U/min
Max. Drehmoment	225 Nm bei 1'600 U/min
Abgasnorm	Abgasstufe 5

Antrieb

Hydrostatischer Allrad-Fahrtrieb mit automotiver Steuerung	
Fahrstufe I	0–10 km/h
Fahrstufe II	0–30 km/h

Lenkung

Hydraulische Knick-Lenkung über Prioritätsventil wirkend;
 Knickgelenk: 35° links & rechts

Achsen/Bremsen

- Vorder- und Hinterachse starr, Vorder- und Hinterrahmen mittels Knick- und Pendelgelenk verbunden, Pendelgelenk: ca. 14° links und rechts
- Wartungsfreie Ölbad-Lamellenbremsen mit automatischer Nachstellung in der Vorderachse
- Hydraulisch betätigte Feststellbremse über Gelenkwelle auf Vorder- und Hinterachse wirkend

Bereifung Standard

340/80 - R18 Alliance 585
 (Weitere Bereifungsvarianten auf Anfrage)

Füllmengen

Kraftstoff	50 l
Hydrauliköl	35 l

Elektrik

- 12 V-Elektrikanlage mit Hauptschalter
- Kontrollanzeigen für Motorwassertemperatur
- Kontrollleuchten für Motoröl, Parkbremse, Fahrtrichtungsanzeige, Batterieladekontrolle und Hydraulikfilter
- Anzeige für eingelegte Fahrstufe

Ausstattung Standard

- Hydroschwingsitz einstellbar
- Armaturentafel mit Zündschlüssel
- Rangierkupplung hinten
- LED-Lichtanlage gem. SVG
- Mulde aus verschleissfestem Feinkornstahl
- CE-Konformitätserklärung
- Frontkamera für gute Übersicht

HUTTER BAUMASCHINEN AG

9450 Altstätten SG Transportstrasse 6
 6034 Inwil LU Industriestrasse 52
 3380 Wangen a. Aare Stadthof 6
 1607 Palézieux Rte de Granges 11

Tel. 071 757 86 70
 Tel. 041 449 51 51
 Tel. 032 636 03 60
 Tel. 021 781 34 21

CHE-105.874.797 MWST
 IBAN CH69 0483 5061 9850 8100 0
 www.hutter-baumaschinen.ch
 hutterag@hutter-baumaschinen.ch